

ICM-F855

FORMATORE DI SCATOLE
AUTOMATICO



ICMI
WISE PACKAGING

ICM-F855

Kg
540

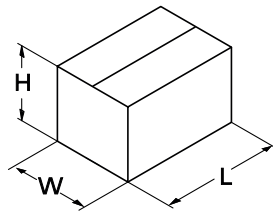
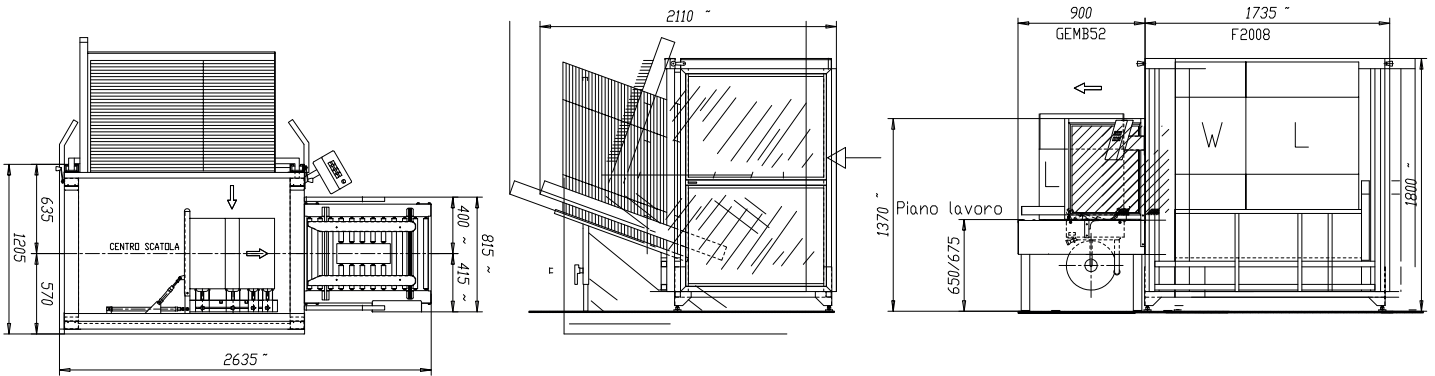

| | MIN | MAX |
|---|--------|--------|
| L | 220 mm | 800 mm |
| W | 100 mm | 500 mm |
| H | 150 mm | 500 mm |

CARATTERISTICHE TECNICHE

- Produzione: 720 scatole/ora (in funzione della lunghezza)
- Capacità magazzino: 110/120 scatole
- PLC: Siemens/Omron
- Pannello di controllo: Kite Touch Screen 7" a colori
- Voltaggio: V400/50Hz
- Protezione: IP 54
- Pressione pneumatica di: 6 bar
- Consumo aria per ciclo: 22 nl
- Sistema vuoto: Venturi - 25m3 /h 700mm HG
- Temperature di utilizzo: + 5° C - max. +35° C
- Altezza piano lavoro: mm. 650 + 30
- Peso: 540 Kg
- Dimensioni Macchina (L x W x H): 1.732 x 2.110 x 1.800 mm
- Protezioni di sicurezza a norme CE: copertura superiore ed inferiore, protezione a soffietto sulla lato magazzino scatole

TECHNICAL FEATURES

- Produzione: 720 scatole/ora (in funzione della lunghezza)
- Capacità magazzino: 110/120 scatole
- PLC: Siemens/Omron
- Pannello di controllo: Kite Touch Screen 7" a colori
- Voltaggio: V400/50Hz
- Protezione: IP 54
- Pressione pneumatica di: 6 bar
- Consumo aria per ciclo: 22 nl
- Sistema vuoto: Venturi - 25m3 /h 700mm HG
- Temperature di utilizzo: + 5° C - max. +35° C
- Altezza piano lavoro: mm. 650 + 30
- Peso: 540 Kg
- Dimensioni Macchina (L x W x H): 1.732 x 2.110 x 1.800 mm
- Protezioni di sicurezza a norme CE: copertura superiore ed inferiore, protezione a soffietto sulla lato magazzino scatole

CARACTERISTIQUES TECHNIQUES

- Produzione: 720 scatole/ora (in funzione della lunghezza)
- Capacità magazzino: 110/120 scatole
- PLC: Siemens/Omron
- Pannello di controllo: Kite Touch Screen 7" a colori
- Voltaggio: V400/50Hz
- Protezione: IP 54
- Pressione pneumatica di: 6 bar
- Consumo aria per ciclo: 22 nl
- Sistema vuoto: Venturi - 25m3 /h 700mm HG
- Temperature di utilizzo: + 5° C - max. +35° C
- Altezza piano lavoro: mm. 650 + 30
- Peso: 540 Kg
- Dimensioni Macchina (L x W x H): 1.732 x 2.110 x 1.800 mm
- Protezioni di sicurezza a norme CE: copertura superiore ed inferiore, protezione a soffietto sulla lato magazzino scatole

TECHNISCHE DATEN

- Produzione: 720 scatole/ora (in funzione della lunghezza)
- Capacità magazzino: 110/120 scatole
- PLC: Siemens/Omron
- Pannello di controllo: Kite Touch Screen 7" a colori
- Voltaggio: V400/50Hz
- Protezione: IP 54
- Pressione pneumatica di: 6 bar
- Consumo aria per ciclo: 22 nl
- Sistema vuoto: Venturi - 25m3 /h 700mm HG
- Temperature di utilizzo: + 5° C - max. +35° C
- Altezza piano lavoro: mm. 650 + 30
- Peso: 540 Kg
- Dimensioni Macchina (L x W x H): 1.732 x 2.110 x 1.800 mm
- Protezioni di sicurezza a norme CE: copertura superiore ed inferiore, protezione a soffietto sulla lato magazzino scatole

CARACTERÍSTICAS TÉCNICAS

- Produzione: 720 scatole/ora (in funzione della lunghezza)
- Capacità magazzino: 110/120 scatole
- PLC: Siemens/Omron
- Pannello di controllo: Kite Touch Screen 7" a colori
- Voltaggio: V400/50Hz
- Protezione: IP 54
- Pressione pneumatica di: 6 bar
- Consumo aria per ciclo: 22 nl
- Sistema vuoto: Venturi - 25m3 /h 700mm HG
- Temperature di utilizzo: + 5° C - max. +35° C
- Altezza piano lavoro: mm. 650 + 30
- Peso: 540 Kg
- Dimensioni Macchina (L x W x H): 1.732 x 2.110 x 1.800 mm
- Protezioni di sicurezza a norme CE: copertura superiore ed inferiore, protezione a soffietto sulla lato magazzino scatole

It_ Le indicazioni riportate non sono impegnative. En_ The information given is not binding. Fr_ Les indications fournies ne sont pas contraignantes. De_ Die Angaben sind unverbindlich. Es_ Las indicaciones presentadas no nos comprometen.